



MV Motor-Starting Reactor & Autotransformer

中壓馬達啟動電抗器・補償器

◆ 簡介

巧力中壓模注式馬達啟動電抗器・補償器皆以 F 級絕緣耐溫環氧樹脂真空灌注成型，具防潮、不助燃、免維護等特性。適用於公共建設、廠房以及商業大樓等場所之冷氣、泵浦或其他設備之馬達起動。

◆ 特點

- 機械強度佳，具低損耗及低噪音之特性。
- 信賴度高，壽命長。
- 一次設定，操作容易。
- F 級絕緣。
- 近乎免保養，投資成本低。

◆ 技術規範

- 標準規範：IEC 62271-106
- 額定電壓：3.6、7.2 或 12 kV
- 頻率：50 或 60 Hz
- 交流耐壓：3.6 kV：10kV /1 分
7.2 kV：20kV /1 分
12 kV：28kV /1 分
- 額定起動時間：60、90、120 或 180 秒
(客戶指定)。
- 分接頭種類(標準分接頭)：50%、65%、80% (客戶指定)。

「額定起動時間」說明：

1. 每次「連續起動」的總時間 (電動機單次起動時間 X 連續起動次數) 不得超過「額定起動時間」。
2. 每次「連續起動」(總時間) 後需冷卻至少 3 小時才可再次起動。
3. 50HP 以上 (含 50HP) 之馬達，連續起動次數至多 2 次；小於 50HP 之馬達，連續起動次數至多 3 次。
4. 採用小於 80% (不含 80%) 之分接頭起動，「額定起動時間」可酌增 50%。



馬達啟動電抗器

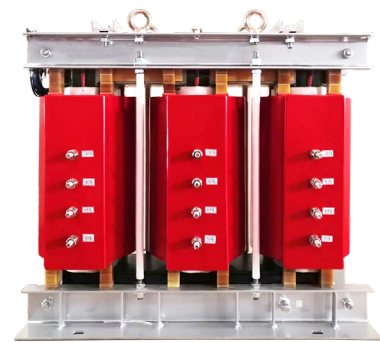

馬達啟動補償器



Taipei Headquarters

巧於創意 力臻價值

TEL: 886-2-2688-3368

FAX: 886-2-2788-3319

115臺北市南港路三段80巷46號1樓

免付費服務電話: 0800-251-176

www.cic-ltd.com.tw/zh-TW



ISO 9001
ISO 14001



Technology
Transfer

FLUKE

AMPROBE

- 授權代理 -

- 獨家代理 -

SR11201MV-5

◆ 型式表示

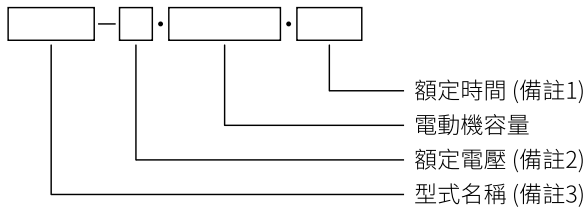

備註：

1. 額定時間：「6」表 60 秒；「9」表 90 秒；
「12」表 120 秒；「18」表 180 秒；
2. 額定電壓：「T」表 3.6 kV 級；「S」表 7.2 kV 級；
「E」表 12 kV 級；
3. 型式名稱：「SRT」表電抗器；「SCT」表補償器；
(補償器或稱「自藕變壓器 (Auto-Transformer)」)

◆ 起動電流 / 轉矩比較

分接頭 起動方式	50%		65%		80%	
	電抗器	$I's = 0.5 \times I_s$	$T's = 0.25 \times T_s$	$I's = 0.65 \times I_s$	$T's = 0.42 \times T_s$	$I's = 0.8 \times I_s$
補償器	$I's = 0.25 \times I_s$		$I's = 0.42 \times I_s$		$I's = 0.64 \times I_s$	

註：

- (1) I_s 、 T_s ：全壓起動之起動電流與起動轉矩。
- (2) $I's$ 、 $T's$ ：採用啟動器後之起動電流與起動轉矩。

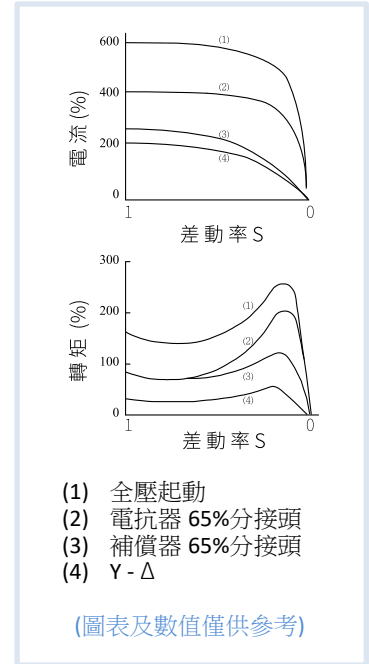

◆ 外型參考圖

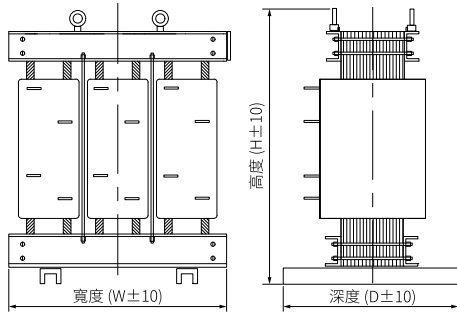

馬達啟動電抗器

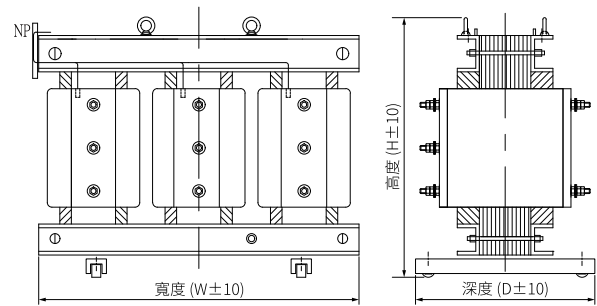

馬達啟動補償器

容量 (HP / kW)	外型尺寸 (mm)			概重 (kg)
	寬度 (W)	深度 (D)	高度 (H)	
500 / 370	560	430	500	485
1000 / 740	900	500	730	510
1500 / 1110	900	500	890	760
2000 / 1490	1050	600	930	910
2500 / 1860	1100	600	1110	1360
3000 / 2230	1200	600	1245	1540

容量 (HP / kW)	外型尺寸 (mm)			概重 (kg)
	寬度 (W)	深度 (D)	高度 (H)	
500 / 370	800	500	580	365
1000 / 740	1100	550	810	790
1500 / 1110	1200	660	850	930
2000 / 1490	1350	600	880	1250
2500 / 1860	1350	660	950	1390
3000 / 2230	1450	700	1110	1890

註：(1) 內建溫度感知器。(2) 外型圖僅供參考，最後尺寸以送審圖為主。(3) 其他規格請洽本公司。

◆ 系列產品



中壓串聯電抗器



中壓模注空氣電抗器



中壓馬達啟動電抗器待出貨